

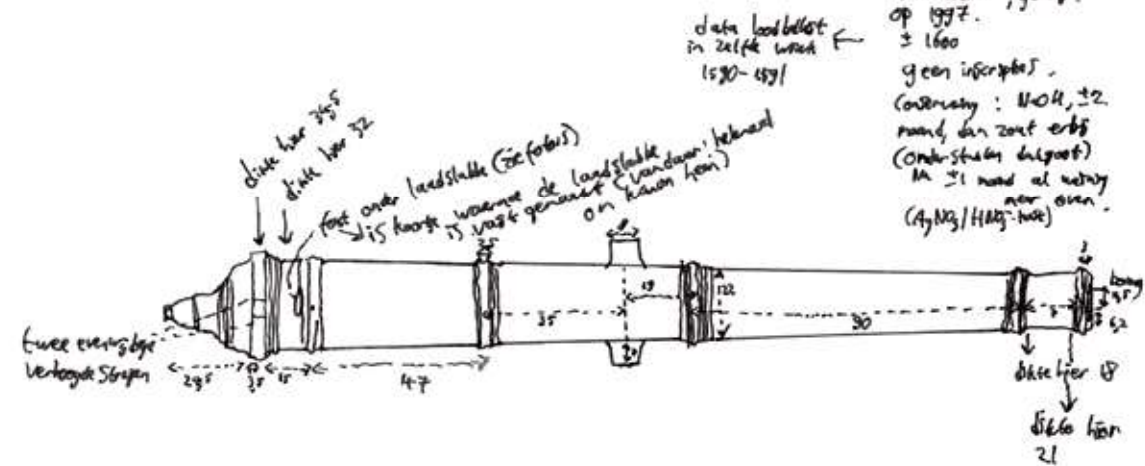

Gietijzeren kanon uit het wrak.

Engels type, 17e eeuw



Tekening van het kanon.

Het Oude Wrak uit de Waddenzee, vondsten uit een laat-16de-eeuws scheepswrak

In 1972 kregen twee sportduikers, Willem Hart en Rob Leeuwis toestemming van de rijksoverheid om op een aantal wrakken te duiken. Deze medewerkers van het Nederlands Instituut voor het Onderzoek der Zee (NIOZ) deden dit op een voor die tijd gestructureerde wijze. Zij hielden de vondsten per wrak apart en maakten aantekeningen, foto's, vondstenlijsten en poogden de gegevens te interpreteren. In 1976 en 1977 richtten zij hun aandacht op een scheepswrak oostelijk van

Oudeschild dat zij 'Het Oude Wrak' noemden. Het was een groot houten scheepswrak, afgeladen met vondsten. De vondsten uit het scheepswrak zijn onder te verdelen in drie categorieën. Allereerst kunnen constructieonderdelen, tuigage en bewapening van het schip worden onderscheiden. Verder gaat het om kombuisgoed en de persoonlijke items van de bemanning en tot slot zijn er spullen die deel uitmaakten van de scheepslading en ballast.

Hoewel uit verhalen van de betrokken duikers blijkt dat het wrak nog bestond uit een massabalken en planken, zijn de gedocumenteerde

constructieonderdelen vertegenwoordigd met slechts enkele houten scheepsblokken.

Daarnaast is een 245 cm lang gietijzeren kanon geborgen dat na veel omzwervingen in een stadje in Oost-Nederland terecht is gekomen.

Diverse voorwerpen van metaal, keramiek en hout geven een mooi inkijkje in het dagelijks leven van de bemanning aan boord van het schip. Het materiaal is hoofdzakelijk te dateren rond 1600. De maaltijden werden bereid in grote bronzen kookpotten en een messing ketel, waarvan alleen de hengsels over zijn. Een messing schuimspaan kon worden ge-

bruikt om bijvoorbeeld gekookte groenten uit het water te scheppen. De maaltijd werd genuttigd met tinnen lepels, mogelijk uit houten of tinnen borden; items die overigens ontbreken tussen de vondsten. Een kom van roodbakkend aardewerk met groen glazuur werd wellicht gebruikt om het voedsel in op te dienen. Bier of olie werd bewaard in baardmankruiken van Frechens steengoed en een olijfoliekruikje uit Portugal had misschien een functie als veldfles gekregen.

Laatstgenoemde vondst maakt aannemelijk dat het schip ook in mediterrane wateren heeft gevaren. Verder kwam er een ijzeren priem met een houten handvat uit het wrak, gereedschap dat waarschijnlijk gebruikt werd om zeilen te herstellen.

Tot slot de scheepslading. Duiker Rob Leeuwis meldde dat in het wrak een dikke laag graan van een halve meter lag, vermoedelijk tarwekorrels. Het gaat hier om het wrak van een



Olijfoliekruikje van Portugees roodbakkend aardewerk.

Een deel van het kombuisgoed en de geborgen inventaris van de scheepsbemanning.

Drie loodbaren, net geborgen uit het scheepswrak.



Overzicht van de geborgen loodbaren.



graanschip dat in Pruisen of de Baltische gebieden was volgeladen. Naast een ruim vol graan liggen in het wrak ook balen stro en boekweitdoppen die als verpakkingsmateriaal voor breekbare lading dienden. Meest opvallend is de vondst van tientallen broodvormige loodbaren met een totaalgewicht van 2.900 kg waarop tientallen stempels zijn aangebracht. Slechts één exemplaar is uiteindelijk bewaard gebleven. Hiervan konden exacte afmetingen gedocumenteerd worden. De baar is conisch van vorm met één puntig uiteinde en een platte zijde. Het object is 45 cm lang, 17 cm breed en 10 cm hoog en weegt 62 kg. Hierbij moet worden aangetekend dat in een ver verleden een punt is afgezaagd voor metalurgisch onderzoek. Van de overige loodbaren zijn de gewichten tussen de 60 kg en 200 kg geschat. De merken op deze exemplaren zijn wel getekend. Opmerkelijk is de aanwezigheid van de jaartallen 1590 en 1591 op diverse



De bewaarde loodbaar.



Tekeningen van diverse merken.



baren. Verder komen monogrammen als 'AG', 'I:W', 'MH', 'NL', 'RE', 'SR', 'TH' en 'WR' voor. Ook staan op enkele loodbaren stempels in de vorm van een hertenkop of een sleutel. Het is onduidelijk of het hier gaat om stempels van de loodsmelterijen, hun directe klanten of bepaalde handelshuizen. De laatste optie lijkt het minst voor de hand te liggen, omdat de merken op de baren zeer divers zijn. Bovendien zou er dan een veel grotere lading in het wrak gelegen moeten hebben. Hoogstwaarschijnlijk dienden deze loodbaren als ballast onder in het ruim. In de haven waar het ruim werd volgeladen, kon men eventueel het lood verkopen. Naast het aanzienlijke gewicht van deze metaalsoort was lood als grondstof voor munitie, gewichten, keurloden en keramiekglaazuur ook een lucratieve handelswaar. Dat de loodbaren desondanks soms jarenlang als ballast in gebruik waren, blijkt uit vondsten van andere wrakken uit de 17de en 18de eeuw. Zo werd in het in 1664 gezonken VOC-schip de 'Kennemerland' een baar met het jaartal 1631 gevonden. Hoewel de loodbaren uit 1590 en 1591 qua datering redelijk aansluiten op het overige vondstmateriaal, zouden ze één of twee decennia lang gediend kunnen hebben als ballast totdat het schip verging in de Waddenzee. Over het wrak zijn nog veel meer gegevens verzameld, deze zullen in de komende jaren worden uitgewerkt.

*Archeologie West-Friesland, Wytze Stellingwerfen
Michiel Bartels*

Dank voor de gegevens en bruiklenen gaat uit naar Willem Hart (Zevenhuizen, Texel) en Rob Leeuwis (Warmond).